

250119



**ПАСПОРТ
И
РУКОВОДСТВО ПО ЭКСПЛУАТАЦИИ**

ТЕЛЕЖКА ГИДРАВЛИЧЕСКАЯ ЭЛЕКТРИЧЕСКАЯ

TOR EPT₁₅



Содержание

1. Описание и работа

1.1. Назначение изделия.....	3
1.2. Основные характеристики.....	3

2. Использование по назначению

2.1. Порядок установки, подготовка и работа.....	5
2.2. Техническое обслуживание.....	5
2.3. Общее устранение неполадок.....	6
2.4. Транспортировка и хранение.....	6
2.5. Меры предосторожности.....	6

3. Гарантийные обязательства.....

2.1. Условия гарантийного обслуживания.....	7
2.2. Исключения из гарантийного обслуживания.....	7

Сервисный паспорт.....

Взрыв схемы.....

Отметки о периодических проверках и ремонте.....

ВНИМАНИЕ! Вся информация, приведенная в данном руководстве, основана на данных, доступных на момент печати. Производитель оставляет за собой право вносить изменения в конструкцию изделия без предварительного уведомления, если эти изменения не ухудшают потребительских свойств и качества продукции.

1. Описание и работа

1.1 Назначение изделия

Электрическая тележка EPT15 с питанием от аккумулятора для перемещения и подъема/опускания поддонов или товаров с транспортировкой на короткие расстояния, широко применяемые в мастерских, на складах, доках, станциях и депо, является идеальным инструментом для повышения эффективности и снижения трудоемкости.

Данная электрическая тележка для транспортировки грузов на поддонах должна использоваться на жесткой плоской поверхности при температуре окружающей среды между +5 ~ +40 °С. Тележка для перемещения грузов на поддонах обеспечивает плавный безопасный подъем, проста в эксплуатации, качество ее исполнения обеспечивает надежность в обращении.

Инструкции по правильному использованию и применению промышленных тележек поставляются вместе с тележкой. Инструкции являются частью настоящего руководства по эксплуатации и должны соблюдаться. Национальные инструкции применяются в полном объеме.

Тележка должна использоваться, управляться и обслуживаться в соответствии с представленными инструкциями. Любой другой тип использования вне области применения может привести к травмам для персонала, повреждению тележки или имущества. В частности, избегайте перегрузки тележки или погрузки только с одной стороны. Табличка с рабочими параметрами, прикрепленная к тележке, или схема загрузки является обязательной для определения максимальной нагрузки. Промышленная тележка не должна использоваться в областях с риском пожаров или взрывов, или в областях с высоким риском коррозии или чрезмерной запыленности.

Ответственность владельца

В целях настоящего руководства для оператора, «владелец» определяется как любое физическое или юридическое лицо, которое использует промышленную тележку самостоятельно или от имени другого лица. В особых случаях (например, аренда), владелец считается лицом, которое, в соответствии с существующими договорными соглашениями между владельцем и пользователем промышленной тележки, несет ответственность за режимы эксплуатации.

Владелец должен гарантировать, что тележка используется только в целях, для которых она предназначена, и что опасность для жизни и здоровья пользователя и третьих лиц исключена. Кроме того, инструкции по технике безопасности, правила по технике безопасности и инструкции по эксплуатации, обслуживанию и ремонту должны быть соблюдены. Владелец должен гарантировать, что все пользователи тележки внимательно изучили настоящее руководство для оператора.

Несоблюдение руководства для оператора аннулирует гарантию. То же применяется, если клиент или третьи лица производят неподходящую работу с использованием тележки без разрешения отдела обслуживания клиентов производителя.

Вспомогательное оборудование

Монтаж или установка дополнительного оборудования, которое влияет или дополняет производительность промышленной тележки, осуществляется с письменного разрешения производителя. В некоторых случаях требуется одобрение местных органов управления. Однако одобрение местных органов управления не является разрешением от производителя.

1.2 Основные характеристики

Модель	EPT15	
Артикул	1003938	
Передвижение	электрическое	
Тип тормоза	электромагнитный	
Грузоподъемность (Q), т	1,5	
Центр нагрузки (С), мм	600	
Высота подъема, мм	195	
Высота подхвата (h6), мм	85	
Длина вил (L), мм	1150/1220	
Ширина вил (В), мм	550/685	
Клиренс (b7), мм	30	
Двигатель	0.45KW DC	
Скорость движения (с грузом/без груза), км/ч	3,5/4	
Скорость подъема (с грузом/без груза), мм/с	32/55	
Скорость опускания (с грузом/без груза), мм/с	60/32	
Тип аккумулятора	20 Ah Lithium	
Напряжение/емкость аккумулятора	24 В/20 Ач	
Колесная база (Y), мм	1197/1267	
Мин. радиус поворота (включая рукоятку) (Wa), мм	1353/1426	
Минимальная ширина прохода (поддон 800x1200) (W), мм	1687	
Минимальная ширина прохода (поддон 1000x1200) (W), мм	1718	
Габаритные размеры	Общая длина (L1), мм	1552/1622
	Общая ширина (b1), мм	550/685
	Высота (без ручки) (b8), мм	520
	Общая высота (с ручкой), мм	1276
Колеса	Диаметр задних колес (b2), мм	80
	Диаметр передних колес (b4), мм	130
Масса, кг	120/127	

Дата продажи:

МП:

Кол-во:

шт



Рисунок 1.

2. Использование по назначению

2.1 Порядок установки, подготовка и работа

Начало работы

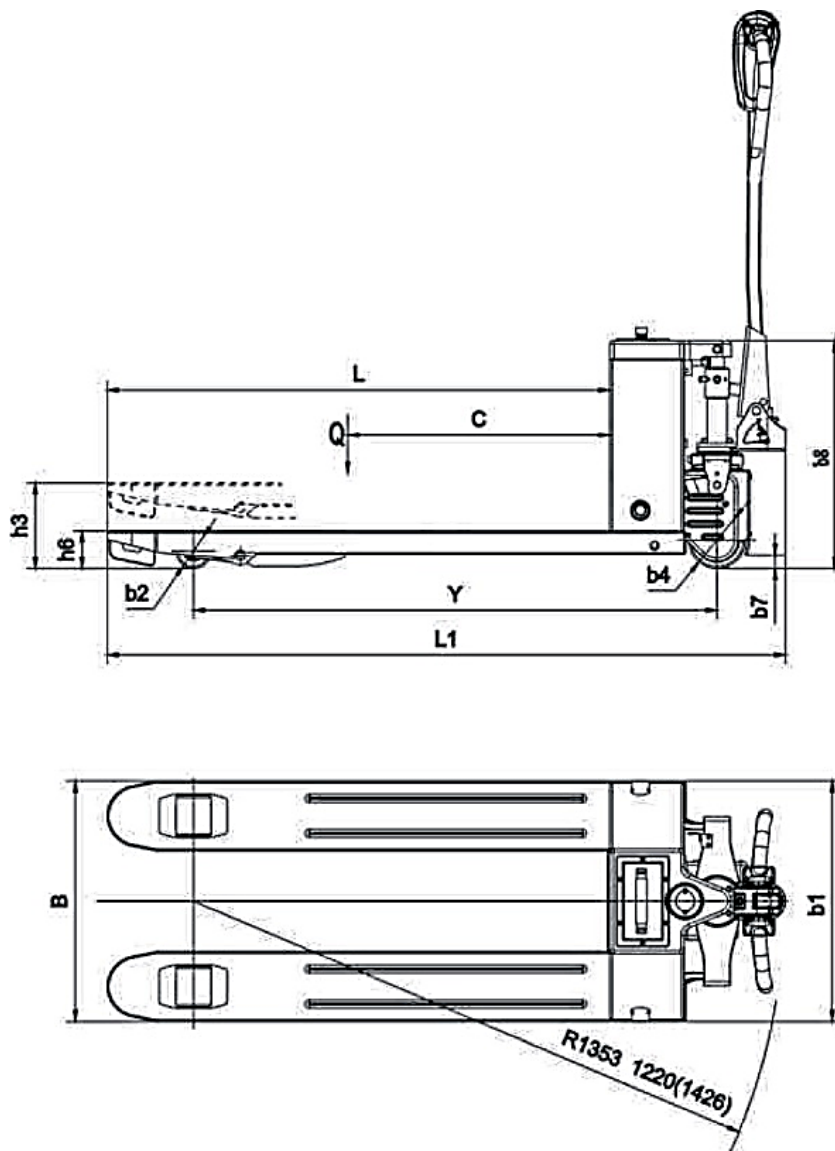
- Если гидравлическая тележка повреждена во время транспортировки, свяжитесь с дилером и не используйте ее.
- Смазка и гидравлическое масло наполнены перед поставкой.
- Если вместе с тележкой поставляются 2 аккумулятора, аккумулятор полностью заряжен.
- Перед эксплуатацией проведите полный осмотр.

Эксплуатация

- Тележку разрешается использовать только на твердом покрытии, не используйте тележку на масляной поверхности, чтобы избежать скольжения.
- Включите, убедитесь, что аккумулятор полностью заряжен, а затем начните работу.
- На данном этапе не разрешается использовать тележку с низким уровнем заряда аккумулятора, необходимо использовать после полной зарядки, использование с недостаточным напряжением может повредить аккумулятор. Заряжайте и разряжайте аккумулятор, когда тележка регулярно в течение длительного срока не используется (более 1 месяца).
- Нажмите кнопку подъема для подъема вилок, которая останавливается после отпускания кнопки подъема. Нажмите кнопку опускания для опускания вилок, которая останавливается при отпускании кнопки опускания.
- Держитесь подальше от людей при погрузке и разгрузке и будьте осторожны, когда груз слишком высокий или слишком тяжелый.
- Строго соблюдайте кривую нагрузки, не перегружайте тележку, чтобы избежать механических повреждений или травм.
- Двигаясь с вилами в самом нижнем положении, не поднимайте вилы и не двигайтесь одновременно, замедляйтесь при повороте, подъеме вверх или вниз по склону, чтобы избежать опасности.
- Опустите вилы в самое нижнее положение после использования, не разрешается парковать тележку на склоне с выключенным питанием и используйте ключ-переключатель, чтобы продлить срок службы аккумулятора.

Зарядное устройство

- Зарядка имеет отличные характеристики постоянного тока и чрезвычайно быстродействующую защиту от перегрузки по току, автоматически стабилизирующим током при колебаниях напряжения.

- Поплавковое зарядное устройство эффективно предотвращает чрезмерную зарядку, поддерживает чистый электролит, продлевает срок службы аккумулятора.

Зарядка аккумулятора

- Подключите зарядное устройство к гнезду зарядки аккумулятора, используйте внешнее зарядное устройство для зарядки аккумулятора.
- Поддерживайте надлежащую вентиляцию, не курите или не используйте открытое пламя во время зарядки.
- Отключите зарядную мощность и извлеките зарядный кабель после полной зарядки.
- Выполните проверку работоспособности аккумулятора после зарядки.

Функциональные кнопки на ручке



Рисунок 2.

2.2 Техническое обслуживание

Операции по обслуживанию и осмотру, содержащиеся в настоящей главе, должны быть выполнены в соответствии с интервалами, указанными в контрольных списках обслуживания.

Любая модификация вилочной тележки, в частности, механизмов безопасности, запрещается. Рабочие скорости тележки не должны быть изменены ни при каких обстоятельствах.

Только оригинальные запасные части были сертифицированы отделом гарантии качества. Для обеспечения безопасной и надежной работы вилочной тележки используйте только запасные части производителя. Отработанные части, масла и топливо утилизируются в соответствии с соответствующими инструкциями по охране окружающей среды. Для замены масла свяжитесь с соответствующим отделом производителя.

Персонал по техобслуживанию

Промышленные тележки должны обслуживаться и ремонтироваться только обученным персоналом производителя.

Сервисный отдел производителя имеет выездных техников, специально обученных для этих задач. Поэтому мы рекомендуем заключить контракт на обслуживание с местным сервисным центром производителя.

Электрическая гидравлическая тележка должна находиться под регулярным техническим обслуживанием, чтобы предотвратить отказ частей, износ и возможную скрытую опасность в случае серьезного повреждения путем своевременного предварительного осмотра.

Аккумулятор является источником энергии гидравлической тележки, он может обеспечить достаточную электроэнергию согласно к соответствующей инструкции, длительная выносливость батареи может поддерживать надлежащую производительность оборудования.

Ежедневный осмотр

- Проверьте, полностью ли заряжен аккумулятор (индикатор аккумулятора)
- Поднимите вилы вверх, чтобы проверить достаточный уровень гидравлического масла в гидравлической системе, при необходимости, добавьте гидравлическое масло YA-N32 или его аналог.

Еженедельный осмотр

Пользователи вилочной тележки должны выделять несколько минут в неделю на чистку оборудования, уделяя особое внимание снятию намотанного материала, такого как шелк, белье и тряпки на колесах и осях.

Полугодовой осмотр

Проверьте истирание щетки двигателя, при необходимости замените щетку, чтобы обеспечить хороший контакт.

Замена гидравлического масла

Гидравлическое масло рекомендуется заменять после 1 месяца использования (или после более 200 часов работы), даже если гидравлическое масло не достигает рабочего времени, его следует заменять один раз в год.

Используйте гидравлическое масло YA-N32 или его аналог. Наполненное масло должно быть отфильтрованным и достаточным. После 2-3 раз полного подъема для выпуска воздуха внутри гидравлической системы, тележку можно использовать в обычном режиме.

Если вилы не поднимаются до требуемой высоты, необходимо долить больше гидравлического масла.

Обслуживание аккумулятора при простое

Рекомендуем проводить регулярное обслуживание аккумулятора вашего электрооборудования, находящегося на простое. При соблюдении нижеуказанных условий заряда аккумулятора, можно избежать неисправностей, связанных с поломкой аккумулятора.

Тип аккумулятора	Оптимальный цикл заряда	Предполагаемое время заряда
Литиевый аккумулятор	раз в 3 месяца	Обычное зарядное устр-во: 3 часа Быстрое зарядное устр-во: 1 час

2.3 Общее устранение неполадок

Неисправность	Возможная причина	Способ устранения
Не горит индикатор аккумулятора на переключателе питания	Повреждение проводки, плохой контакт в переключателе, перебои с током	Проверьте проводку аккумулятора, соединительные клеммы, затяните винты на всех соединителях, проверьте контакты в переключателе
Неравномерный темп подъема и опускания	В цилиндр попал воздух	Стравите воздух из цилиндра, выполнив полный цикл подъема и опускания 2-3 раза
Не выполняется подъем	Недостаточно гидравлического масла	Наполните гидравлическое масло
	Низкий заряд аккумулятора	Зарядите аккумулятор
	Утечка гидравлического масла	Осмотр и ремонт, замена прокладок цилиндра, затяните винты на соединениях трубопровода
Аномальный шум системы питания во время подъема и опускания	Перегрузка	Не разрешается поднимать и опускать грузы, превышающие грузоподъемность
	Недостаточно гидравлического масла или грязное гидравлическое масло	Наполните достаточно гидравлического масла, замените грязное гидравлическое масло на чистое
	Звук царапания двигателя о смещенную крышку	Затяните фиксирующие винты
	Влажная среда	Влажность среды до 90%

2.4 Транспортировка и хранение

Полностью электроприводная гидравлическая тележка EPT15 устанавливается горизонтально для транспортировки и хранения во избежание переполнения масла.

Во время хранения тележку следует поместить в чистую среду, избегать влажного и сурового климата, температура окружающей среды не должна превышать 40°C. Если аккумулятор не используется в течение длительного времени, его следует своевременно перезарядить.

2.5 Меры предосторожности

- Необходимо соблюдать график проведения планового технического обслуживания, следить за смазкой и маслом.
- Только квалифицированный и уполномоченный персонал имеет право обслуживать, ремонтировать, настраивать и проверять тележку.
- Не паркуйте тележку на наклонной поверхности.
- Избегайте пожароопасных условий и держите под рукой средства пожаротушения. Не используйте открытое пламя для проверки рычага или утечки электролита, жидкостей или масла. Не используйте открытые поддоны с топливом или легковоспламеняющимися жидкостями для очистки деталей.
- Тормоз, система рулевого управления, механизмы управления, защитные и предохранительные устройства должны регулярно проверяться и поддерживаться в рабочем состоянии.
- Таблички с техническими характеристиками, инструкциями по эксплуатации и техническому обслуживанию должны быть разборчивы.
- Все детали подъемных механизмов должны проверяться и поддерживаться в безопасном рабочем состоянии.
- Все гидравлические системы должны регулярно проверяться и обслуживаться в соответствии с принятой практикой. Баллоны, клапаны и другие подобные элементы подлежат проверке для того, чтобы «отклонение» не развилось до такой степени, что может стать причиной опасности.
- Тележка должна содержаться в чистоте, чтобы свести к минимуму опасность возникновения пожара и облегчить поиск расшатавшихся и незакрепленных деталей.
- Заказчик или пользователь не должны вносить изменения и дополнения, которые влияют на грузоподъемность и безопасную эксплуатацию штабелера, без предварительного письменного разрешения изготовителя. Таблички и наклейки с техническими характеристиками, инструкциями по эксплуатации и техническому обслуживанию должны быть соответствующим образом изменены.
- Не используйте тележку для перемещения персонала.
- Оператор должен надевать перчатки в целях защиты.
- Не допускайте перегрузку.



3. Гарантийные обязательства.

Оборудование марки TOR, представленное в России и странах Таможенного союза, полностью соответствует Техническому регламенту Таможенного союза ТР ТС 010/2011 «О безопасности машин и оборудования», что подтверждается декларациями соответствия.

Продукция, поставляемая на рынок стран Европейского союза, соответствует требованиям качества Directive 2006/42/EC on Machinery Factsheet for Machinery и имеет сертификат CE.

Система управления качеством TOR industries контролирует каждый этап производства в независимости от географического расположения площадки. Большинство наших производственных площадок сертифицированы по стандарту ISO 9001:2008.

Всю необходимую документацию на продукцию можно получить, обратившись в филиал или к представителю/дилеру в вашем регионе/стране.

Гарантийное сервисное обслуживание - устранение неисправностей (ремонт) техники в течение установленного заводом-изготовителем гарантийного срока эксплуатации техники и оборудования. Ремонт оборудования производится на территории сервисного центра, доставка техники в сервисный центр и обратно осуществляется за счет клиента.



Техническая неисправность - потеря работоспособности узлов, механизмов или техники в целом, которая может быть продемонстрирована специалисту сервисного центра (далее СЦ), произошедшая в результате выхода из строя или неправильной работы какого-либо блока, узла или периодически повторяющихся сбоев, приводящая к невозможности их нормальной эксплуатации.

Подъемно-транспортное средство принимается на гарантийный ремонт в том случае, если владелец располагает сервисным талоном с отметками о дате и месте продажи, а также о прохождении всех плановых ТО, предписанных по регламенту. Гарантийные обязательства распространяются только на оригинальные запасные части и аксессуары, а также на любые неисправности, которые возникли по вине изготовителя и дефектов, допущенных заводом-изготовителем. На детали, подверженные нормальному естественному износу, и детали для планового технического обслуживания гарантийные обязательства не распространяются.

Гарантийный срок является не сроком службы изделия, а временем, в течение которого потребитель может проверить качество изделия в процессе эксплуатации.

3.1 Условия гарантийного обслуживания

1. Торговая организация гарантирует исправность, отсутствие механических повреждений и полную комплектацию изделия на момент продажи. Если при покупке изделия покупателем не были предъявлены претензии по комплектации, внешнему виду, наличию механических повреждений, то в дальнейшем такие претензии не принимаются.

2. Гарантийный срок на технику при правильной эксплуатации в соответствии с Руководством/инструкцией по эксплуатации и своевременном техническом обслуживании составляет 12 (двенадцать) месяцев или 1200 моточасов, что наступит ранее, если иное не указано в сервисном паспорте, со дня продажи при условии соблюдения покупателем всех положений, изложенных в настоящем Гарантийном талоне. В течении гарантийного срока детали с выявленными производственными дефектами заменяются или ремонтируются за счет фирмы продавца. Детали, износившиеся в процессе эксплуатации техники, заменяются за счет фирмы-покупателя.

3. Гарантия покрывает те неисправности, которые возникли в течение 12 (двенадцати) месяцев или 1200 моточасов, что наступит ранее, если иное не указано в сервисном паспорте, с даты поставки, при этом подъемно-транспортное средство эксплуатировалось в одну смену (8 часов в день) с максимальным временем непрерывной работы S2max – не более 60 минут, а в режиме S3 = 15% = max (1,5 минуты эксплуатации – 8,5 мин перерыв). При более интенсивной эксплуатации срок гарантии или наработка должны быть пропорционально сокращены!

4. Гарантия имеет силу при наличии заполненного гарантийного талона, сервисного паспорта/сервисного листа, товарно-финансовых документов и оформленной в письменном виде гарантийной рекламы.

Бланк для рекламы и инструкцию по подаче предоставляется продавцом при обращении.

5. Гарантия не покрывает:

- Запасные части или изделия, поврежденные во время транспортировки, установки или самостоятельного ремонта в процессе неправильного использования, перегрузки, использования запасных частей, не являющихся оригинальными, использования горюче-смазочных материалов, не рекомендованных заводом-изготовителем, в результате невыполнения требований или ошибочной трактовки Руководства (инструкции) по эксплуатации, которые могли стать причиной или увеличили повреждение, если была изменена настройка, если изделие использовалось в целях, для которых оно не предназначено.

- Незначительные отклонения, не влияющие на качество, характеристики или работоспособность подъемно-транспортного средства, или его элементов (например, слабый шум, скрип или вибрации, характеризующие нормальную работу агрегатов и систем подъемно-транспортного средства), незначительное (не влияющее на нормальный расход) просачивание масел, технических жидкостей или смазок сквозь прокладки и сальники.

- Ущерб в результате неполного или несоответствующего обслуживания, например, пренебрежения ежедневным или периодическим осмотром и техническим обслуживанием (ТО), значительного перепробега между плановыми ТО (более 200 моточасов).

- Гарантия не покрывает ущерб, нанесенный другому оборудованию, работающему в сопряжении с данной техникой.

6. Подъемно-транспортное средство, переданное на гарантийный ремонт/плановое сервисное обслуживание должно быть чистым, иметь товарный вид.

7. Срок гарантийного ремонта определяется степенью неисправности изделия.

8. Торговая организация несет ответственность по условиям настоящих гарантийных обязательств только в пределах суммы, заплаченной покупателем за данное изделие.

9. Владелец изделия осуществляет его доставку по адресу выполнения гарантийного ремонта и обратно самостоятельно и за свой счет.

3.2 Исключения из гарантийного обслуживания

Гарантийные претензии могут быть полностью или частично отклонены в случае, когда неисправность, по которой предъявлена претензия, непосредственно связана с одним из следующих обстоятельств:

1. При отсутствии/утери гарантийного талона, сервисного листа и товарно-финансовых документов, либо несоответствии или отсутствии серийных номеров и модели оборудования.

2. Нарушение правил и условий эксплуатации, указанных в руководстве по эксплуатации, включая:

- в температурном режиме, не соответствующем заявленному производителем (от -10 С° до +45С°, если механизм не был специально подготовлен к иным условиям);

- в условиях коррозионной атмосферы;

- на покрытиях, не соответствующих стандартам данной техники;

- на поверхностях с крутизной подъемов превышающей предусмотренные;

- при эксплуатации с перегрузками, превышающими допустимые по величине и по времени, описанные в Руководстве (инструкции) по эксплуатации.

3. Перегрев подъемно-транспортного средства в процессе эксплуатации: гарантия не распространяется на компоненты, узлы и агрегаты, температура которых во время эксплуатации превысила +63 С°
4. Нарушение правил эксплуатации аккумуляторной батареи и зарядного устройства, указанных в руководстве по эксплуатации, включая:
- перезаряд, недозаряд, неправильная корректировка уровня электролита, замораживание или перегрев АКБ;
 - наличие черного электролита внутри АКБ;
 - плотность электролита ниже 1,13 г/см³ (300С) или выше 1,35 г/см³;
 - глубокий разряд АКБ (напряжение на клеммах АКБ менее 1,7 вольт на элемент (для 12V АКБ – менее 10 вольт)
- Отказ работы АКБ по причине глубокого разряда не является основанием для замены АКБ и служит основанием для снятия гарантии. Зарядка разряженных батарей производится за счет покупателя!**
- нарушение температурных режимов эксплуатации, зарядки и хранения аккумуляторных батарей.
 - аккумуляторная батарея и/или зарядное устройство имеют механические повреждения, следы вскрытия,
 - повреждение батареи из-за дефектов электрооборудования техники или установки дополнительных потребителей электроэнергии, не предусмотренных заводом-изготовителем.
5. На неисправности, вызванные несоответствием параметров питающих, кабельных сетей Государственным стандартам РФ и техническим условиям, установленным производителем оборудования.
6. При использовании оборудования не по назначению.
7. При наличии повреждений, характерных для нарушения правил установки и эксплуатации, транспортировки, любых доработок или изменений конструкции.
8. При наличии механических повреждений (сколов, вмятин, трещин и т.п.) на корпусе или иной части техники, свидетельствующих об ударе.
9. При наличии следов попадания внутрь техники посторонних веществ, жидкостей, предметов, грызунов и насекомых.
10. При наличии признаков обслуживания и любого ремонта или вскрытия техники неуполномоченными лицами (нарушение гарантийных пломб, фиксирующих болтов, фирменных наклеек с серийным номером или датой) внутри корпуса оборудования, замена деталей и комплектующих и т.п.
11. При использовании в сопряжении с приобретенным оборудованием нестандартных запчастей, зарядных устройств, аккумуляторов и т.п. или материалов и комплектующих, не прошедших тестирования на совместимость оборудования.
12. При наличии повреждений, вызванных климатическими особенностями, стихийными бедствиями и аналогичными причинами.
13. На повреждения, вызванные действиями (бездействием) третьих лиц, а также возникшие по вине самого покупателя (пользователя) оборудования.
14. На расходные быстро изнашивающиеся материалы (подвальные ролики, опорные катки, ведущие колеса, фильтры, свечи, шины, тормозные колодки, лампочки, плавкие предохранители и т.д.)
15. В случае управления техникой оператором, не ознакомленным с Руководством/инструкцией по эксплуатации.
16. На оборудование при несоблюдении периодичности и регламента Технического обслуживания.
17. Недостатки обнаружены покупателем, и претензия заявлена после истечения гарантийного срока.



ВНИМАНИЕ: Гарантия не распространяется на технику, не имеющую в паспорте или сервисном листе отметок о дате и месте продажи, предпродажной подготовке, а также о прохождении всех плановых ТО, предписанных по регламенту.

Гарантийное обслуживание осуществляется организацией, выполняющей периодическое техническое обслуживание механизма. Доставка гарантийной техники до сервисного центра осуществляется силами владельца.

При обращении в Службу сервиса владелец обязан предоставить Гарантийный талон, Сервисный паспорт, товарно-финансовые документы и акт рекламации. Серийный номер и модель передаваемой в ремонт техники должны соответствовать, указанным в гарантийном талоне.

РАСШИРЕННАЯ ГАРАНТИЯ!

Для данного оборудования (Тележка электрическая самоходная ЕРТ15) есть возможность продлить срок гарантии на 1 (один) год.

Для этого зарегистрируйте оборудование в течении 60 дней со дня приобретения на официальном сайте группы компаний TOR INDUSTRIES www.tor-industries.com (раздел «сервис») и оформите до года дополнительного гарантийного обслуживания. Подтверждением предоставления расширенной гарантии является Гарантийный сертификат.

Гарантийный сертификат действителен только при наличии документа, подтверждающее приобретение.

Перечень комплектующих с ограниченным сроком гарантийного обслуживания.

ВНИМАНИЕ! На данные комплектующие расширенная гарантия не распространяется.

Комплектующие	Срок гарантии
Перепускной клапан и сальники	6 месяцев
Колеса и подшипники	гарантия отсутствует
Аккумулятор и зарядное устройство	6 месяцев
Тормозная система	6 месяцев
Элементы управления	1 год



Информация данного раздела действительна на момент печати настоящего руководства. Актуальная информация о действующих правилах гарантийного обслуживания опубликована на официальном сайте группы компаний TOR INDUSTRIES www.tor-industries.com (раздел «сервис»).

СЕРВИСНЫЙ ПАСПОРТ ПАСПОРТНЫЕ ДАННЫЕ

МОДЕЛЬ:					
СЕРИЙНЫЙ НОМЕР:					
ГРУЗОПОДЪЕМНОСТЬ:		kg			
ВЫСОТА ПОДЪЕМА:		mm			
ХАРАКТЕРИСТИКА АКБ:		V		Ah	ТИП
РАЗМЕР ВИЛ:		X			
ГОД ВЫПУСКА:					
ДАТА ПРОДАЖИ:		/		/	
ГАРАНТИЙНЫЙ СРОК:					

ИНФОРМАЦИЯ О ПРОДАВЦЕ:

КОМПАНИЯ:					
АДРЕС:					
КОНТАКТЫ:	ТЕЛ:				

СЕРВИСНЫЕ ОТМЕТКИ

М.П.	Настоящим удостоверяем выполнение всех контрольных операций и испытаний. Техника полностью укомплектована, исправна и готова к эксплуатации.				
ДАТА					

ОТМЕТКИ О ПРОХОЖДЕНИИ ТО И РЕМОНТА

Регламент ТО-3 Ежеквартально (300 моточасов)						
Регламент ТО-6 Ежеквартально (600 моточасов)						
Регламент ТО-12 Ежеквартально (1200 моточасов)						
Гарантийный ремонт						
Плановый ремонт						
Дата прохождения ТО						
Исполнитель						

Покупатель ознакомился с правилами безопасности и эксплуатации данного изделия, с условиями гарантийного обслуживания. Покупатель получил Руководство (паспорт) на русском языке. Техника (оборудование) получена в исправном состоянии, без видимых повреждений в полной комплектности, претензий по качеству не имею.

Покупатель _____

М.П.

Взрыв-схемы

Схема 1. Ручка

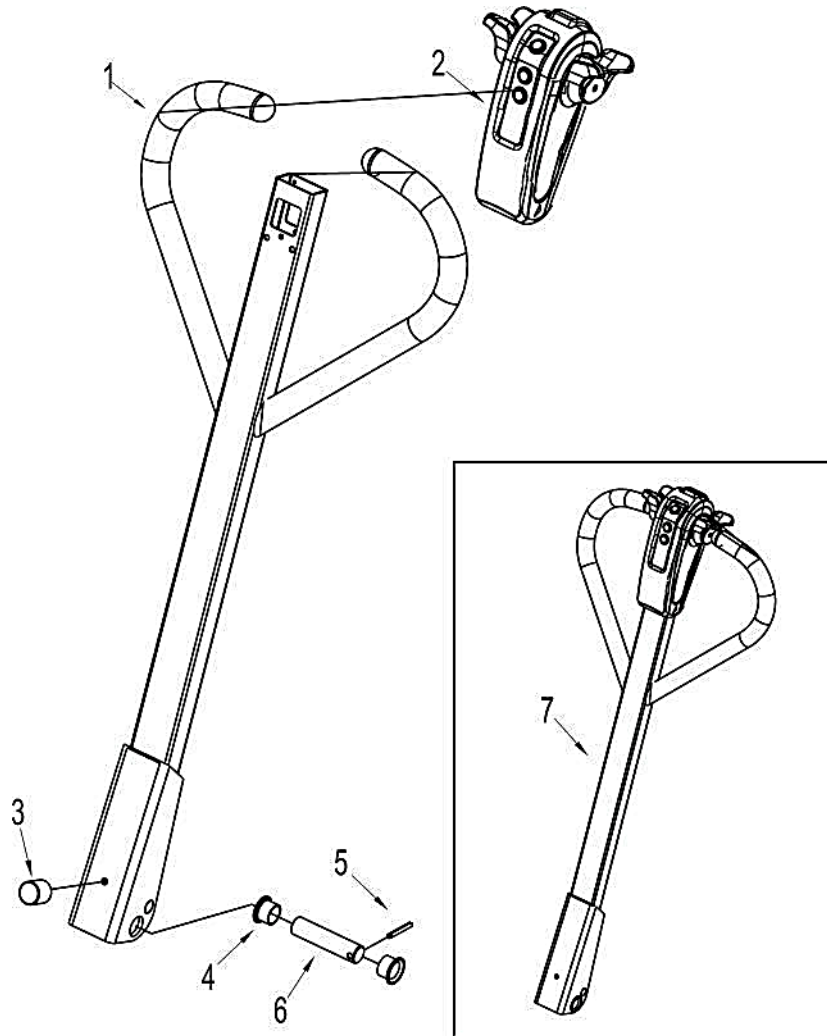

Номер	Артикул детали	Наименование	Количество
1	30201001	Handle body (Корпус ручки)	1
2	30201002	Control box assy (Блок управления в сборе)	1
3	30202001	Limit washer (Шайба предела)	1
4	21402003	Self-lubricating bearing (Самосмазывающийся подшипник)	2
5	20901001	Spring pin (Пружинный штифт)	2
6	30202011	Handle mounting shaft (Вал крепления ручки)	1
7	30201013	Handle assembly (Рукоятка в сборе)	1

Схема 2. Блок управления в сборе.

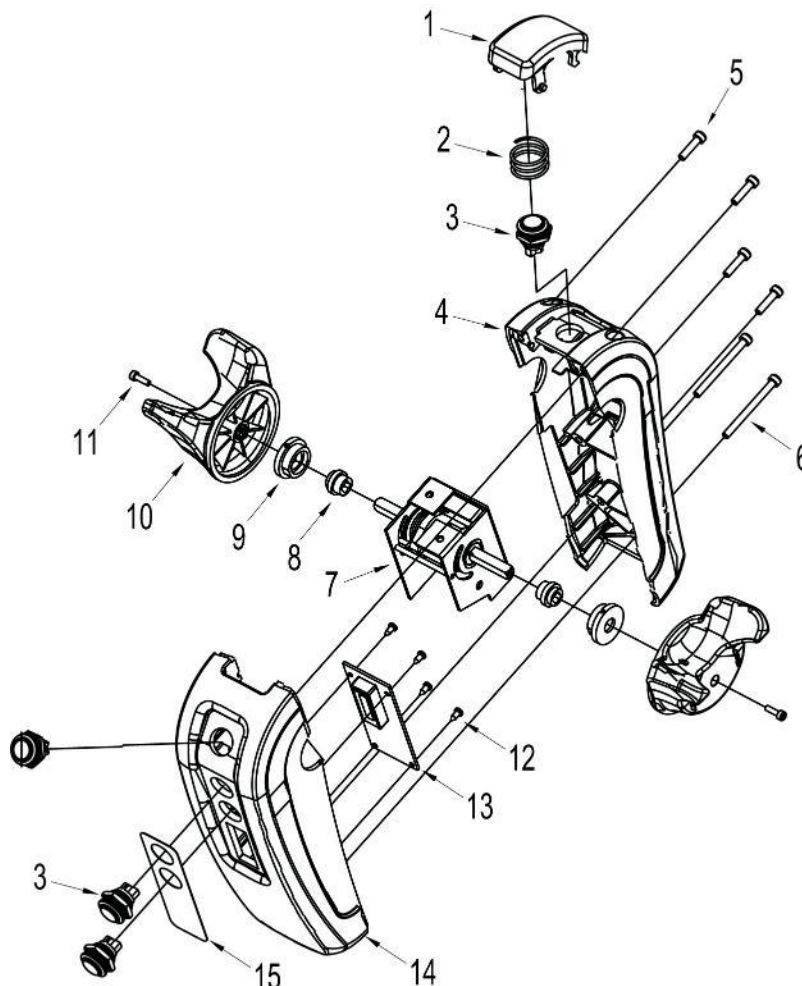

Номер	Артикул	Наименование	Количество
1	30202004	Emergency reverse button (Кнопка аварийного реверсора)	1
2	30202005	Spring (Пружина)	1
3	10301010	Inching switch (Толчковый переключатель)	4
4	30202002	Bottom cover (Нижняя крышка)	1
5	20101402	Screw (Винт)	4
6	20101401	Screw (Винт)	2
7	10301012	Acceleration assembly (Ускоритель в сборе)	1
8	30202008	Inner spacer column (Колонна внутреннего разделителя)	2
9	30202007	Outer spacer column (Колонна внешнего разделителя)	2
10	30202009	Control knob (Головка управления)	2
11	20101301	Screw (Винт)	2
12	20301002	Screw (Винт)	4
13	10301011	Monitor (Монитор)	1
14	30202003	Control box cover (Крышка блока управления)	1
15	30202006	Sticky beard (Липкая доска)	1

Схема 3. Система привода.

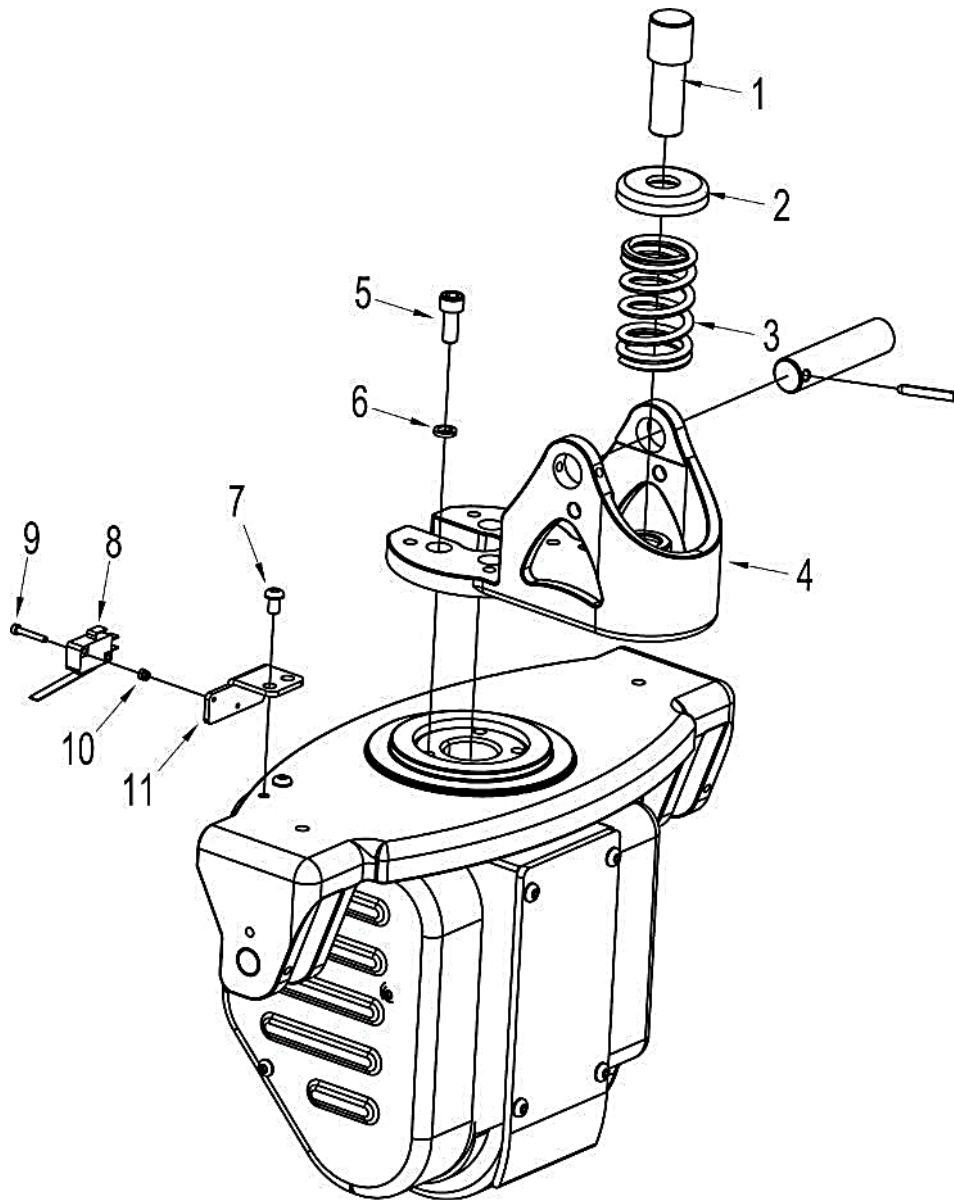

Номер	Артикул детали	Наименование	Количество
1	30202012	Hydraulic axle (Гидравлическая ось)	1
2	30202013	Spring cover (Кожух пружины)	1
3	30202014	Spring (Пружина)	1
4	30202010	Handle support Крепление ручки)	1
5	20101801	Screw (Винт)	4
6	20601001	Washer (Шайба)	4
7	20102601	Screw (Винт)	2
8	10301014	Proximity switch (Бесконтактный выключатель)	1
9	20101302	Screw (Винт)	2
10	20402002	Nut (Гайка)	2
11	30402041	Switch base (Основание переключателя)	1

Схема 4. Привод в сборе.

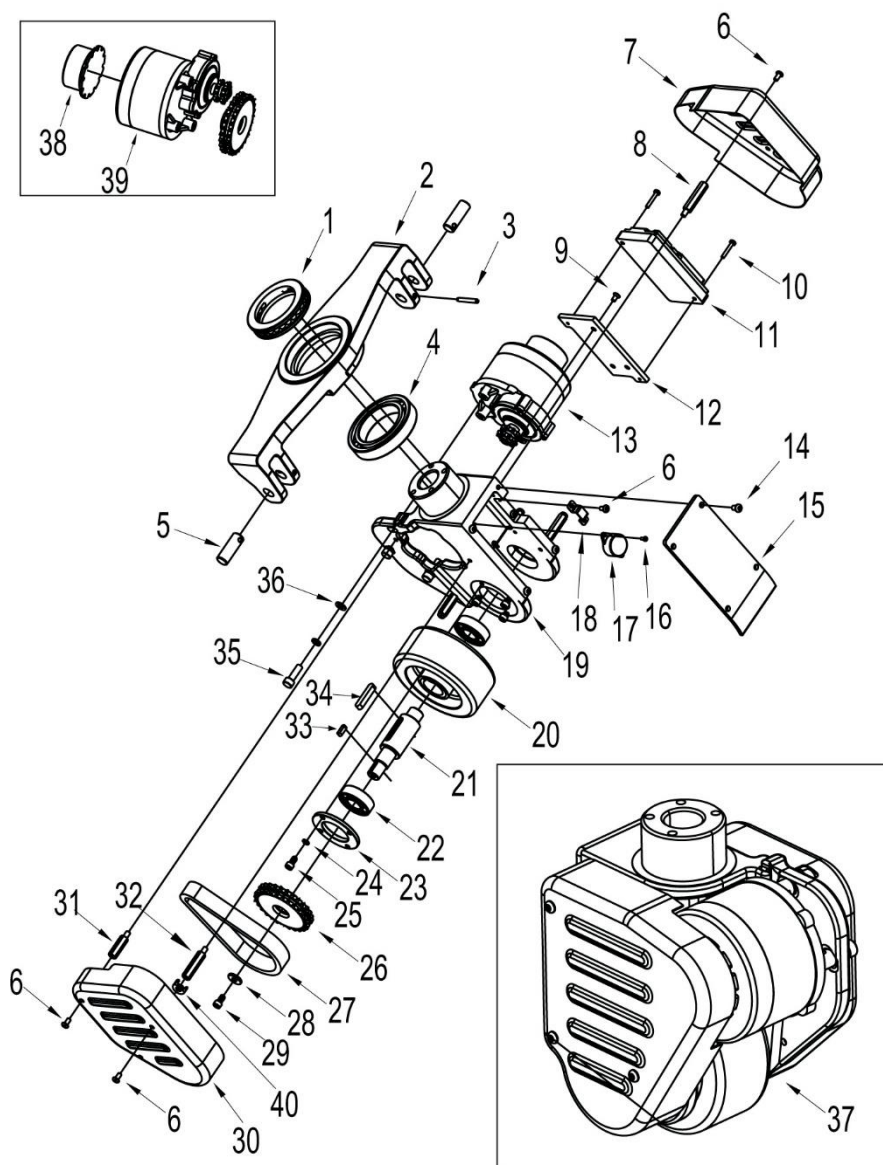

Номер	Артикул детали	Наименование	Количество
1	20503001	Bearing (Подшипник)	1
2	30102006	Connecting frame (соединительная рама)	1
3	20901002	Spring pin (Пружинный штифт)	2
4	20501002	Bearing (Подшипник)	1
5	30102007	Axle (Мост)	2
6	20102501	Screw (Винт)	8
7	30102004	Right cover (Правая панель)	1
8	30102012	Connecting post (Соединительная опора)	3
9	20103501	Screw (Винт)	3
10	20102401	Screw (Винт)	2
11	10301004	Controller (Контроллер)	1
12	30202013	Mounting plate (Установочная пластина)	1
13	30101003	Motor assembly (Двигатель в сборе)	1
14	20102601	Screw (Винт)	4
15	30102003	Cover plate (Накладная пластина)	1
16	20302003	Screw (Винт)	2
17	10301001	Buzzer (Звуковой сигнализатор)	1
18	30102009	Plate (Пластина)	1
19	30102002	Driving wheel support (Опора ведущего колеса)	1
20	30102015	Driving wheel (Ведущее колесо)	1

Схема 4. Привод в сборе.			
Номер	Артикул детали	Наименование	Количество
21	30202016	Axle (Мост)	1
22	20501001	Bearing (Подшипник)	2
23	30102083	Cover plate (Накладная пластина)	1
24	20601002	Washer (Шайба)	4
25	20101602	Screw (Винт)	4
26	30102092	Sprocket (Зубчатая звездочка)	1
27	21301001	Chain (Цепь)	1
28	30102010	Washer (Шайба)	1
29	20101601	Screw (Винт)	1
30	30102005	Left cover plate (Левая накладная пластина)	1
31	30102085	Connecting post 3 (Соединительная опора 3)	2
32	30102084	Connecting post 2 (Соединительная опора 2)	1
33	30202011	Key (Ключ)	1
34	30202014	Key (Ключ)	1
35	20101803	Screw (Винт)	3
36	20701001	Washer (Шайба)	3
37	30101024	Drive assemble Привод в сборе)	1
38	30101027	Brake assy (Тормоз в сборе)	1
39	30101028	Motor (Двигатель)	1
40	30102111	Anti-noise pad (Противошумовая прокладка)	6

Схема 5. Гидравлика в сборе.

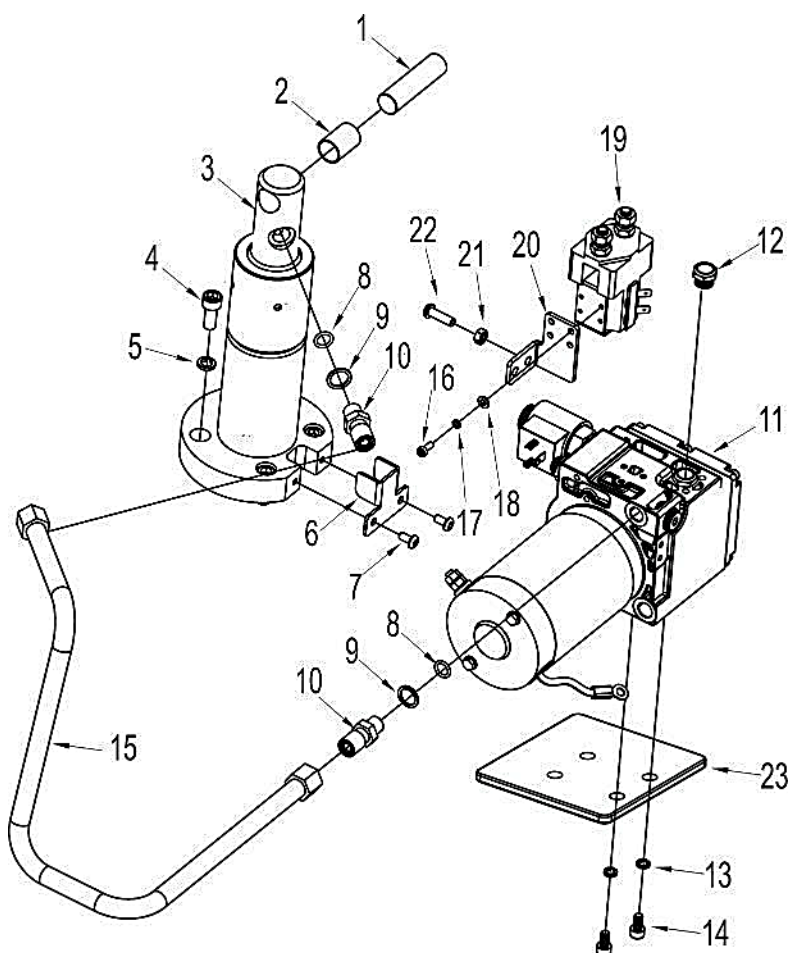

Номер	Артикул детали	Наименование	Количество
1	30202024	Piston rod fixed shaft (Неподвижный вал штока поршня)	1
2	21001003	Self-lubricating bearing (Самосмазывающийся подшипник)	1
3	30201011	Cylinder assembly (Цилиндр)	1
4	20101801	Screw (Винт)	4
5	20601001	Washer (Шайба)	4
6	30202035	Clip (Переходник)	1
7	20101604	Screw (Винт)	2
8	21101006	O-ring (Уплотнительное кольцо)	2
9	30202023	Washer (Шайба)	2
10	30202022	Hose connector (Шланговый соединитель)	2

Схема 5. Гидравлика в сборе.			
Номер	Артикул детали	Наименование	Количество
11	30201014	Hydronic station (Гидравлическая станция)	1
12	30202027	Screw (Винт)	4
13	20601002	Washer (Шайба)	4
14	20101601	Screw (Винт)	4
15	30202021	High pressure hose (Шланг высокого давления)	1
16	20101403	Screw (Винт)	4
17	20701003	Washer (Шайба)	4
18	20601003	Washer (Шайба)	4
19	10301013	Contactora (Контактор)	1
20	30202034	Contactora bracket (Кронштейн-контактора)	1
21	20402001	Nut (Гайка)	2
22	20102602	Screw (Винт)	2
23	30202036	Tank block (Блок резервуара)	1

Схема 6. Цилиндр.

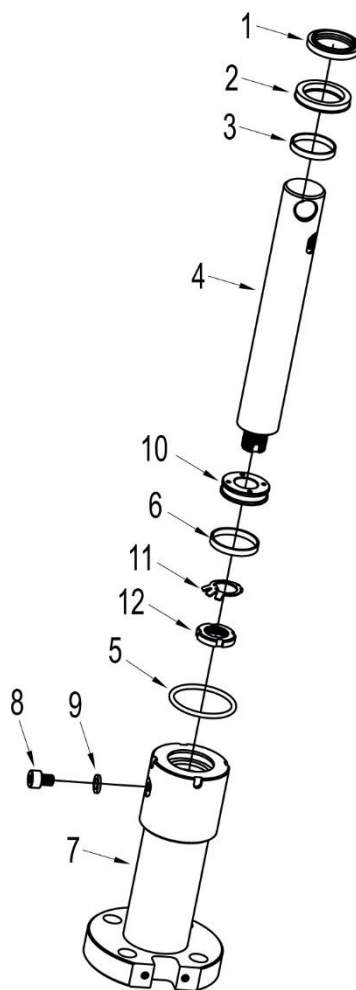

Номер	Артикул детали	Наименование	Количество
1	21201003	Dust ring (Грязесъемник)	1
2	21102003	Seal washer (Уплотнительная шайба)	1
3	30202046	Guide belt (Направляющий пояс)	1
4	30202049	Piston rod (Шток поршня)	1
5	21101008	O-ring (Уплотнительное кольцо)	1
6	30202047	Guide belt (Направляющий пояс)	1
7	30201030	Cylinder assembly (Цилиндр в сборе)	1
8	30101804	Screw (Винт)	1
9	21103003	Washer (Шайба)	1
10	30202048	Guide sleeve (Направляющая гильза)	1
11	21501001	Retreating pad (Покатая вкладка)	1
12	20404001	Round nut (Круглая гайка)	1

Схема 7. Корпус.

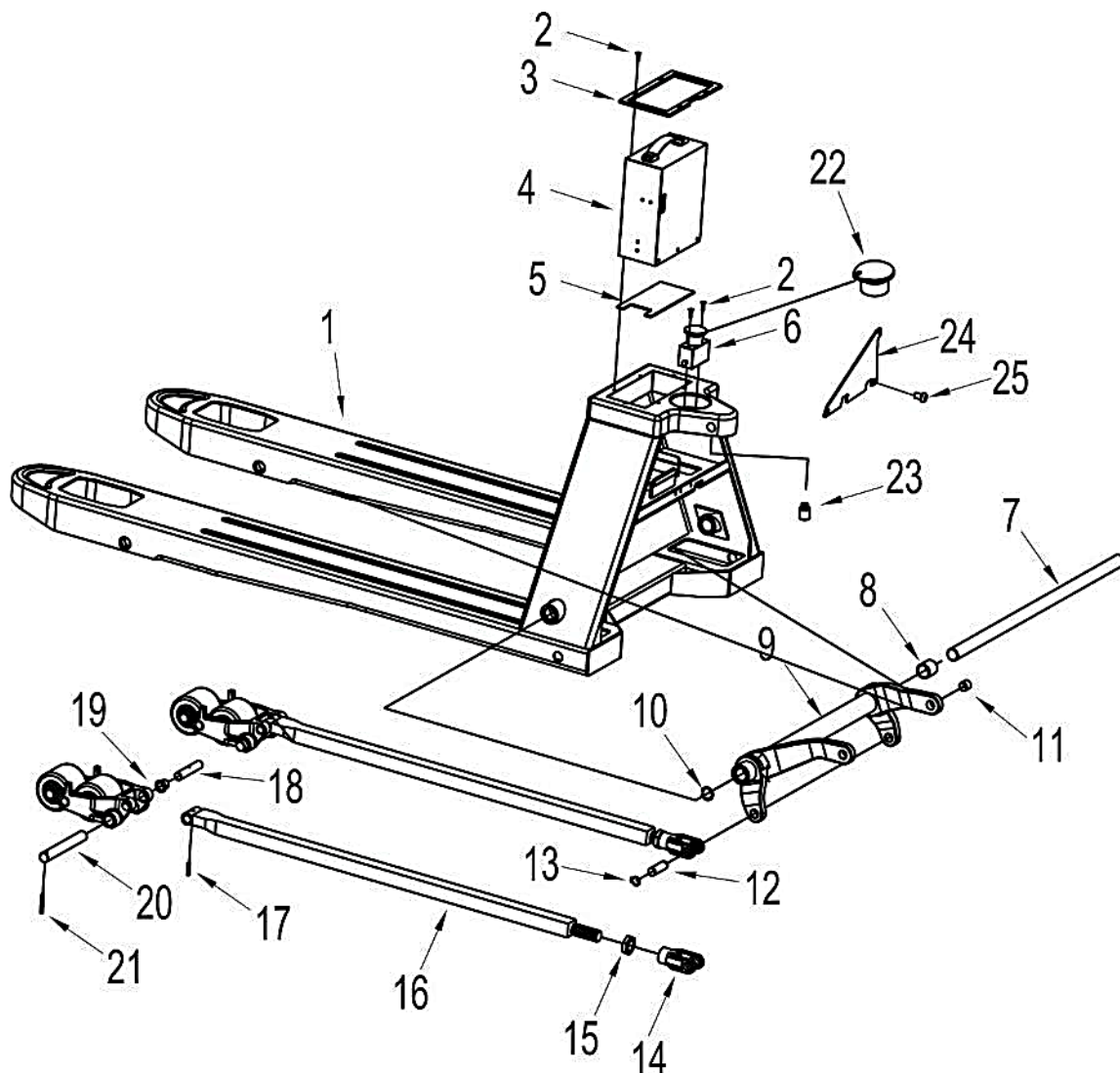

Номер	Артикул детали	Наименование	Количество
1	30201003	Frame 550*1150 (Рама)	1
2	20103501	Screw (Винт)	2
3	30102023	Decorative board (Отделочная доска)	1
4	10301003	Battery (20Ah Li) (Аккумуляторная батарея)	1
5	30102022	Block (Блок)	1
6	10301002	Emergency switch (Аварийный выключатель)	1
7	30102021	Long axle 550 (Длинная ось 550)	1
	30102031	Long axle 685 (Длинная ось 685)	1
8	21401001	Bearing (Подшипник)	2
9	30101016	A bracket arm 550 (Кронштейн 550)	1
	30101017	A bracket arm 685 (Кронштейн 685)	1
10	20802002	Ring (Кольцо)	2
11	21401002	Bearing (Подшипник)	4
12	30102024	Axle (Мост)	2
13	20801001	Ring (Кольцо)	4
14	30102059	Joint (Соединитель)	2
15	20403001	Nut (Гайка)	2
16	30101014	Connecting rod 1150 (Соединительная опора 1150)	2
	30101015	Connecting rod 1220 (Соединительная опора 1220)	2
17	20901004	Spring pin (Пружинный штифт)	2
18	30102058	Axle (Мост)	2
19	21402002	Bearing (Подшипник)	4
20	30102025	Axle (Мост)	2
21	20901002	Spring pin (Пружинный штифт)	2
22	10301008	Emergency cover (Крышка аварийного выключателя)	1
23	20104801	Screw (Винт)	1
24	30202040	Cover plate	1
	30202041	Cover plate (Накладная пластина)	1
	30202042	Cover plate	1
25	20102501	Screw (Винт)	3

Схема 8. Колеса



Схема 8.1



Схема 8.2

Схема 8.1			
Номер	Артикул детали	Наименование	Количество
1	30102057	Wheel fork (Вилка колеса)	2
2	21402001	Self-lubrication bearing (Самосмазывающийся подшипник)	4
3	30102027	Splint (Шплинт)	4
4	20501001	Bearing (Подшипник)	8
5	30102029	Double loading wheel (Колесо двойной нагрузки)	4
6	30102028	Axle (Мост)	4
7	20901003	Spring pin (Пружинный штифт)	8
8	30101025	Double loading wheel assy (Колесо двойной нагрузки в сборе)	2

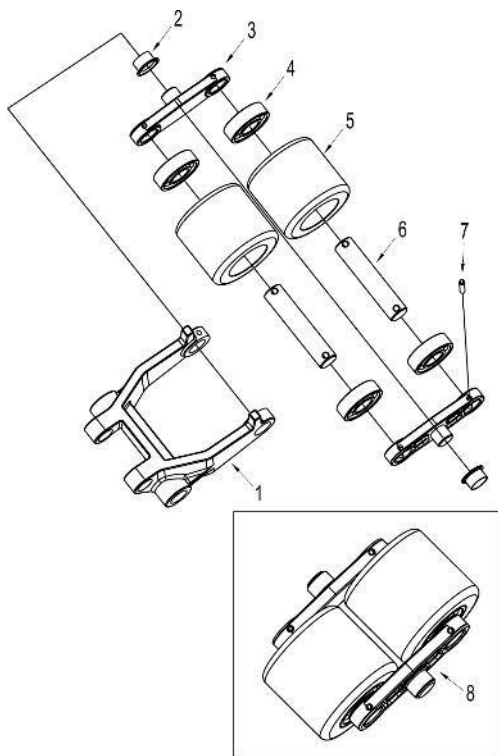
Схема 8.2			
Номер	Артикул детали	Наименование	Количество
1	30102057	Wheel fork (Вилка колеса)	2
2	30102082	Washer (Шайба)	4
3	20901003	Spring pin (Пружинный штифт)	2
4	30102080	Axle (Мост)	2
5	20501001	Bearing (Подшипник)	4
6	30102081	Single loading wheel (Колесо единичной нагрузки)	2
7	30101026	Single loading wheel assy (Колесо единичной нагрузки в сборе)	2

Схема 9. Зарядное устройство.

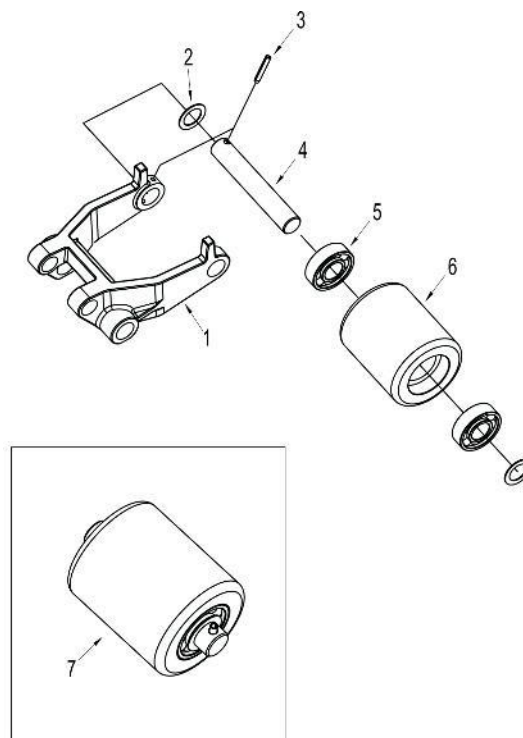
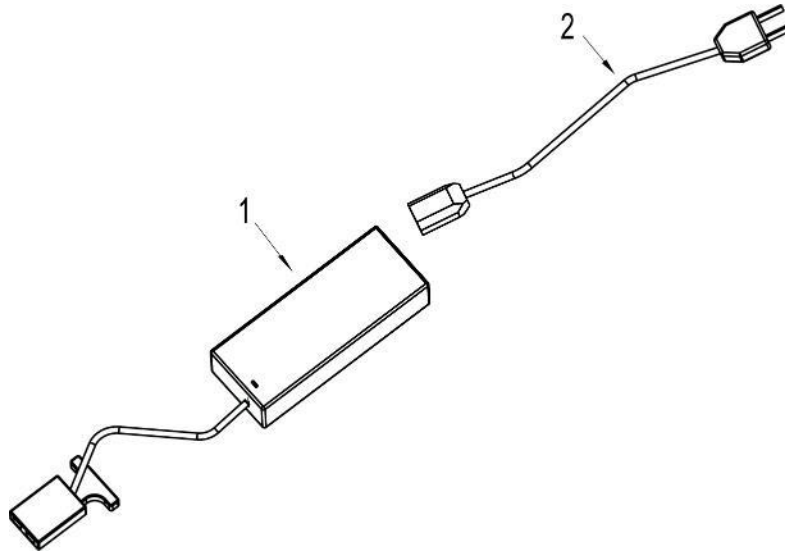

Номер	Артикул детали	Наименование	Количество
1	10301005	Charger 220 V (Зарядное устройство 220 В)	1
	10301006	Charger 110 V (Зарядное устройство 110 В)	1
2	10302002	Plug (European standard) (Вилка европейский стандарт)	1
	10302003	Plug (Australian standard, nation standard) (Вилка австралийский стандарт национальный стандарт)	1
	10302001	Plug (American standard) (Вилка американский стандарт)	1
	10302004	Plug (British standard) (Вилка британский стандарт)	1

